

CNC

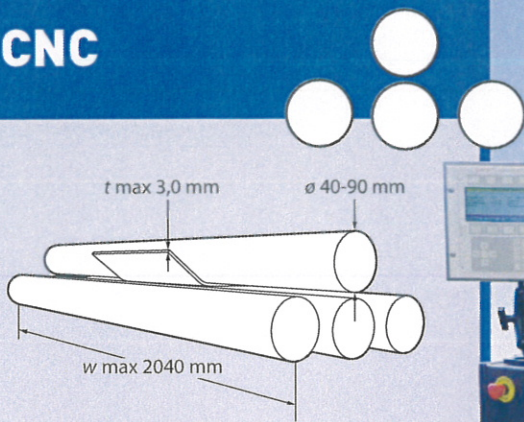

RUNDBOCKNINGSMASKIN 8344

Ämnad för tillverkning av medelstora serier, kan vår CNC-styrda 8344 bocka profiler med variabla radier samt sektioner. Konstruktionen med tre valsar monterade i en kassett som tiltas samt justeras i höjd möjliggör bockning av mycket komplexa profiler i en och samma operation. De tre valsarna används som förbockningsvals, undervals och bockvals. Kassettssystemet möjliggör även ett utbyte av valsar av annan dimension (möjlig med 70, 80 samt 90mm). Den unika designen samt placering av de fyra valsarna eliminerar all mellanliggande hantering av arbetsstycket mellan förbockning och slutlig bockning. Denna optimerade arbetsmetod möjliggör även att lagringsutrymmet runt själva maskinen kan optimeras, hög repetitivitet uppnås såväl som en hög produktivitet.

Justeringen av kassetten till de programmerade lägena utförs med hjälp av kuls kruvar. När bockningen är färdig öppnar låsarmen på maskinens högra sida för borttagning

av arbetsstycket. Om inte en sluten profil tillverkas kan denna funktion väljas bort i programmeringen.

Maskinen levereras som standard med härdade och slipade valsar, 400V 3-fas motor samt 24V kontrollspänning.

- ▶ CNC-kontroll med lagringskapacitet om 200 program i internminnet samt i princip obegränsat genom anslutning av externt USB-minne
- ▶ Förbockning samt slutlig bockning i samma operation
- ▶ Alla fyra valsarna är drivna
- ▶ Bomberade valsar
- ▶ Programmerbara axlar
- ▶ Konstruerad för högsta noggrannhet
- ▶ Valsar monterade i utbytbart kassettssystem
- ▶ Öppningsbar låsarm
- ▶ Justerbar inställning av bombering av undervalsen
- ▶ Programbackup via extern dator eller externt anslutet USB-minne

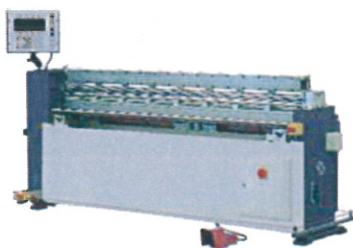

8344 med ø40mm utrustad med kassett för tillverkning av lameller och reflektorer

Maskinens konstruktion är baserad på samma princip som hos övriga modeller i 8344 serien med undantag för kassetten. Valsarna har här support utmed hela arbetslängden för inställning av dess bombering.

Valsarna är härdade och har kromerad samt polerad yta för att undvika märken på arbetsstycket. Bombering hos övervalsen utförs genom den överliggande balken som tiltas 90 grader mot vagnen för att ge utrymme för det bockade arbetsstycket. Maskinen med 40mm valsdiameter är enbart tänkt för bockning av aluminium.

Lättanvänd kontrollpanel

Programmeringen av maskinen utförs genom olika menyval tillgängliga på skärmen. För att förenkla programmering är flera knappar av multifunktionsstyp vars funktion ändras automatiskt när menyn ändras. CNC maskinen har en lagringskapacitet om 200 program i internminnet samt i princip obegränsat via ett externt anslutet USB-minne.

Programmet består av sektioner där varje sektion består av ett bockvärde. Detta möjliggör en enkel och snabb programmering av maskinen för olika bockningsmoment. CNC systemet kan arbeta med interpolering där valsarna justeras simultant med matningen.

Tillvalsutrustning

- ▶ Justerbart bomberingsstöd
- ▶ Kromerade valsar
- ▶ Adipren-belagda valsar eller valsar med spår
- ▶ Lagringsbord
- ▶ Programmerbart plåttöd
- ▶ Kompletterande säkerhetsutrustning
- ▶ Inmatning- samt utmatningsutrustning

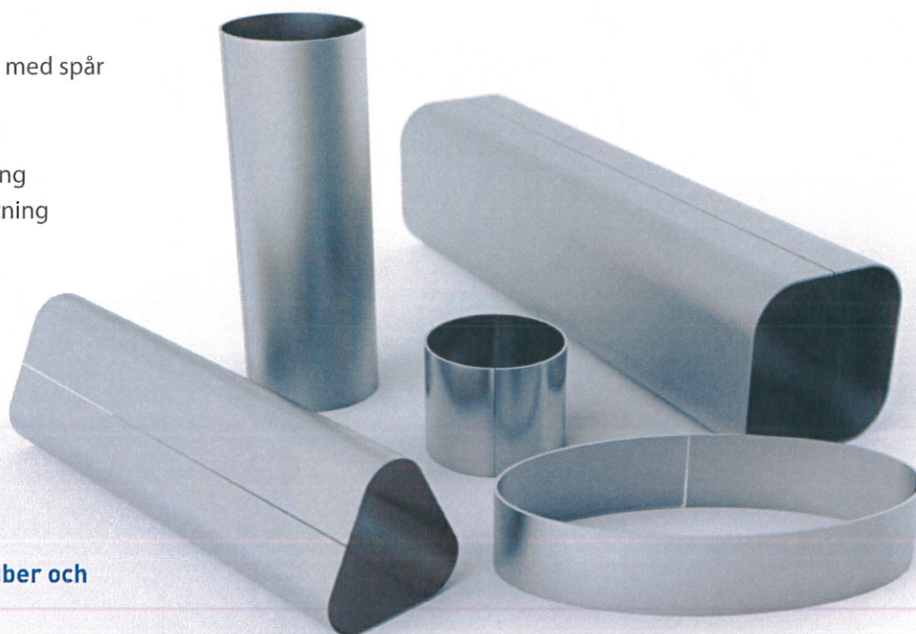

Produkter såsom tuber och elliptiska former.

Art.nr.	8344	-401010	-401208	-401507	-401706	-402005
Kapacitet		10/10	12/08	15/07	17/06	20/05
Arbetslängd (w)	mm	1008	1258	1508	1750	2008
Max plåttjocklek Alu (250 N/mm ²) (t)	mm	1,0	0,8	0,7	0,6	0,5
Valsdiameter (ø)	mm	40	40	40	40	40
Motoreffekt	kW	0,75	0,75	0,75	0,75	0,75
Max matningshastighet	m/min	4,6	4,6	4,6	4,6	4,6
Nettovikt	kg	650	700	750	800	850

Art.nr.	8344	-550715	-600720	-601010	-701020	-801025	-901030	-601208	-701215	-801220
Kapacitet		7/15	7/20	10/10	10/20	10/25	10/30	12/08	12/15	12/20
Arbetslängd (w)	mm	740	740	1020	1040	1040	1040	1250	1290	1290
Max plåttjocklek Stål (400 N/mm ²) (t)	mm	1,5	2,0	1,0	2,0	2,5	3,0	0,8	1,5	2,0
Valsdiameter (ø)	mm	55	60	60	70	80	90	60	70	80
Motoreffekt	kW	0,75	0,75	0,75	0,75	0,75	0,75	0,75	0,75	0,75
Max matningshastighet	m/min	6,3	6,9	6,9	8,1	9,2	10,4	6,9	8,1	9,2
Nettovikt	kg	650	650	650	650	700	750	700	700	750

Art.nr.	8344	-901225	-701510	-801515	-901520	-701707	-801712	-901716	-802010	-902015
Kapacitet		12/25	15/10	15/15	15/20	17/07	17/12	17/16	20/10	20/15
Arbetslängd (w)	mm	1290	1540	1540	1540	1790	1790	1790	2040	2040
Max plåttjocklek Stål (400 N/mm ²) (t)	mm	2,5	1,0	1,5	2,0	0,7	1,2	1,6	1,0	1,5
Valsdiameter (ø)	mm	90	70	80	90	70	80	90	80	90
Motoreffekt	kW	0,75	0,75	0,75	0,75	0,75	0,75	0,75	0,75	0,75
Max matningshastighet	m/min	10,4	8,1	9,2	10,4	8,1	9,2	10,4	9,2	10,4
Nettovikt	kg	800	750	800	850	800	825	875	850	900

Förbockningskapacitetet är ca 70% av det angivna materialet